

Anleitung Druckluftfanfare

Der Kompressor muss in Ihrem Fahrzeug mit Hilfe der nachfolgenden Zeichnungen vertikal eingebaut und angeschlossen werden, wobei darauf zu achten ist, dass er nicht in der Nähe einer Wärmequelle (Motor usw.) liegt.

Die Fanfaren sollten leicht nach unten geneigt sein.

Kabel und Luftschläuche so kurz wie möglich halten um einen Spannungsabfall zu minimieren und eine bessere Leistung der Fanfaren zu erzielen.

Schrauben und Muttern des Kompressors und der Fanfaren fest anziehen.

Bitte verwenden Sie ausschließlich Kabel mit einem Querschnitt von 2,5mm².

Der Kompressor muss zweimal mit der Masse verbunden sein!

Die Fanfare kann sowohl als Doppeltonmelodie erschallen, als auch als harmonischer Alarm. In der Zeichnung ist der Schalter in Stellung „b“, dem Modus für Doppeltonmelodie, bei dem die zwei Fanfaren nacheinander erschallen, in Stellung „a“ ertönt der harmonische Alarm, bei dem sowohl die hoch und die niedrige Fanfare gleichzeitig erschallen.

A.

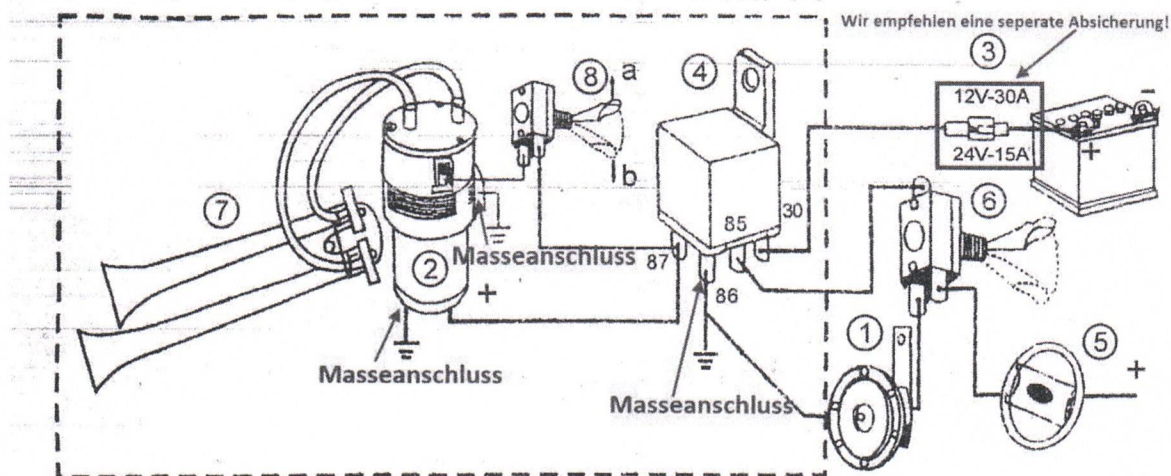

Hupe ist mit dem positiven Pol (+) am Druckschalter angeschlossen, wie die bestehende Standardhupe.

Haube des Kompressors an den negativen Pol anschließen(Masse).

- | | | | |
|--------------------------|--------------------|--------------|--------------------|
| 1. Standardhupe | 2. Kompressor | 3. Sicherung | 4. Relais |
| 5. Druckknopf am Lenkrad | 6. Auswahlschalter | 7. Fanfaren | 8. Auswahlschalter |

B.

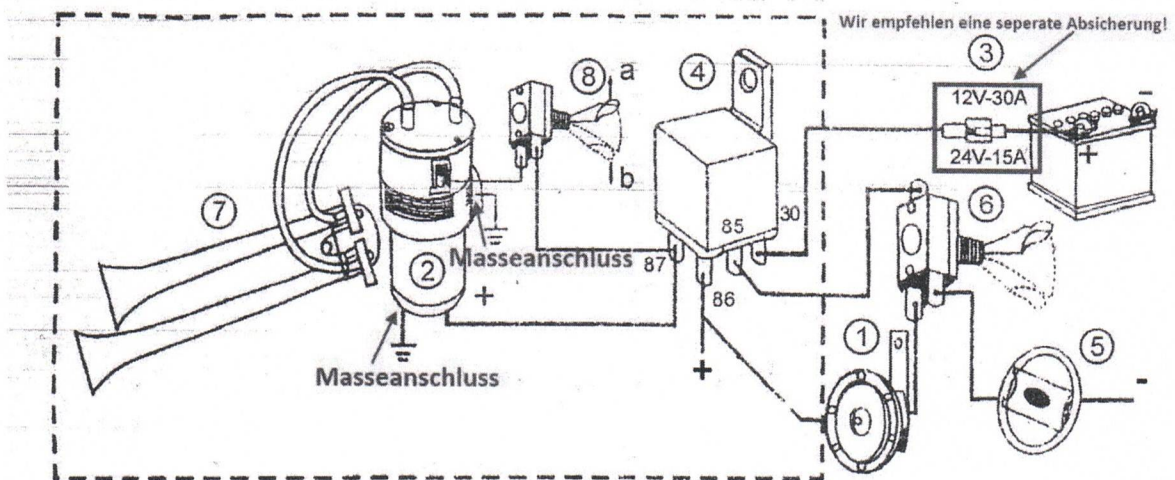

Hupe ist mit dem negativen Pol (-) am Druckschalter angeschlossen, wie die bestehende Standardhupe.

Haube des Kompressors an den negativen Pol anschließen(Zur Masse).

- Teile innerhalb der gestrichelten Linie im Lieferumfang inbegriffen, inkl. Halteschrauben und Schutzpolster.
(ausgenommen Auswahlschalter ⑧; dieser ist nicht im Lieferumfang enthalten)
- Teile außerhalb der gestrichelten Linie müssen zusätzlich gekauft werden, oder es müssen existierende Teile verwendet werden.